

Smontaggio delle carene su Honda SWT400 del 2010

Aggiornamento del 22 settembre 2011 by Swaetius

Per le leggi di Murphy, alla semplicità del lavoro e alla esiguità dei materiali necessari per eseguire una semplice modifica si contrappone un'interminabile serie di coperture da rimuovere per accedere agli organi interessati. Illustriamo di seguito la procedura per eseguire lo smontaggio di tutte le coperture, beh... quasi tutte.

Rimozione della sella.

Sbloccare ed aprire la sella.

Rimuovere (estrarre con un cacciavite) il fermaglio superiore A e il collare dell'ammortizzatore.

Rimuovere dalla cerniera i 4 dadi M6 da 10 mm.

Rimuovere la sella.

Non è necessario rimuovere il fermaglio inferiore B, il collare e l'ammortizzatore.



Rimozione del maniglione/spoiler posteriore.

Questa rimozione è facoltativa, ma è consigliabile perché facilita molto il successivo smontaggio della fiancata destra, permettendo di afferrarla saldamente con le mani al fine di sganciare le linguette con sicurezza senza danneggiarle.

Dopo aver sbloccato la serratura e aperto la sella.

Rimuovere i 4 bulloni cromati M8 con testa esagonale da 12 mm.

Rimuovere il maniglione.

Al rimontaggio serrare i bulloni alla coppia di 27 Nm.

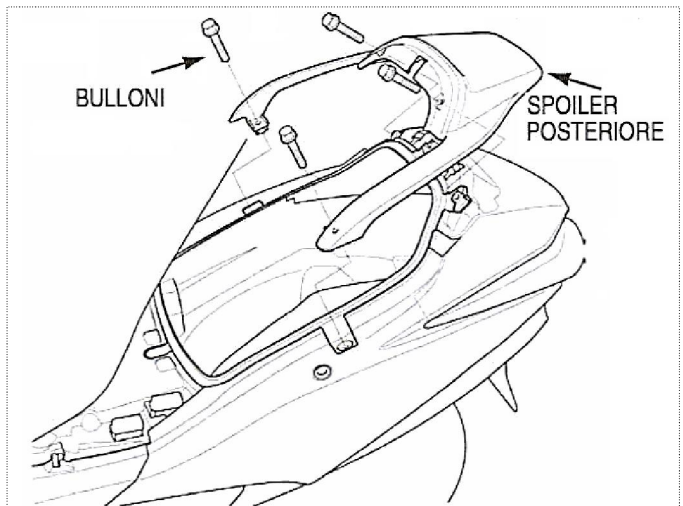

Rimozione del fianchetto sinistro.

Dopo aver: rimosso il maniglione.

Rimuovere:

- 3 viti autofilettanti bruniti con testa a croce.
- 1 vite di centraggio brunita M5 con testa a croce.

Sganciare dal fianchetto il gancio sotto la punta anteriore, abbassandolo.

Sfilare dal fianchetto le 2 linguette sotto la punta superiore (a 90° tra loro).

Sfilare le altre linguette sollevando la carenatura lungo il bordo superiore.

Tirando in orizzontale verso l'esterno tutto il fianchetto (sarà più facile anche spingendo dall'apertura della finestra all'interno del vano sottosella), estrarre:

- 2 arpioni dalle asole gommate (1 davanti e 1 dietro).
- 3 fermagli a espansione a V (3 dietro).

L'ultimo gancio sotto la punta posteriore si sgancerà facilmente da solo.

Finalmente rimuovere il fianchetto sinistro.

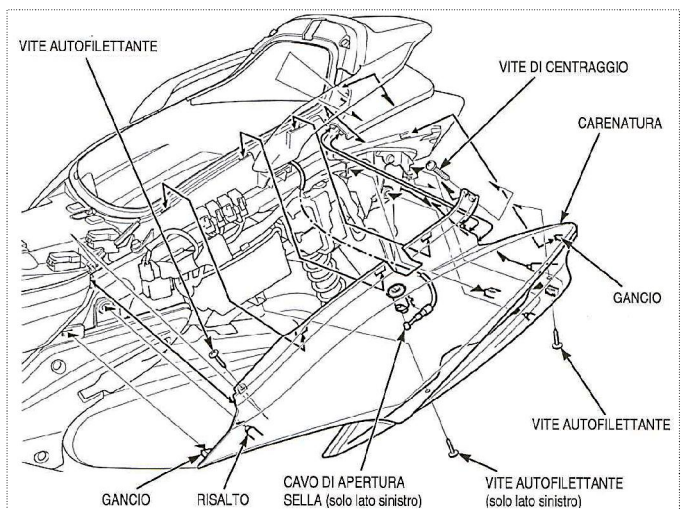

Rimozione del fianchetto destro.

Dopo aver: rimosso il maniglione.

Rimuovere:

- 2 viti autofilettanti brunate con testa a croce.
- 1 vite di centraggio brunita M5 con testa a croce.

Sganciare dal fianchetto il gancio sotto la punta anteriore, abbassandolo.

Sfilare dal fianchetto le 2 linguette sotto la punta superiore (a 90° tra loro).

Sfilare le altre linguette sollevando la carenatura lungo il bordo superiore.

Tirando in orizzontale verso l'esterno tutto il fianchetto (sarà più facile anche spingendo dall'apertura della finestrella all'interno del vano sottosella), estrarre:

- 2 arpioni dalle asole gommate (1 davanti e 1 dietro).
- 3 fermagli a espansione a V (3 dietro).

L'ultimo gancio sotto la punta posteriore si sgancerà facilmente da solo.

Finalmente rimuovere il fianchetto destro.

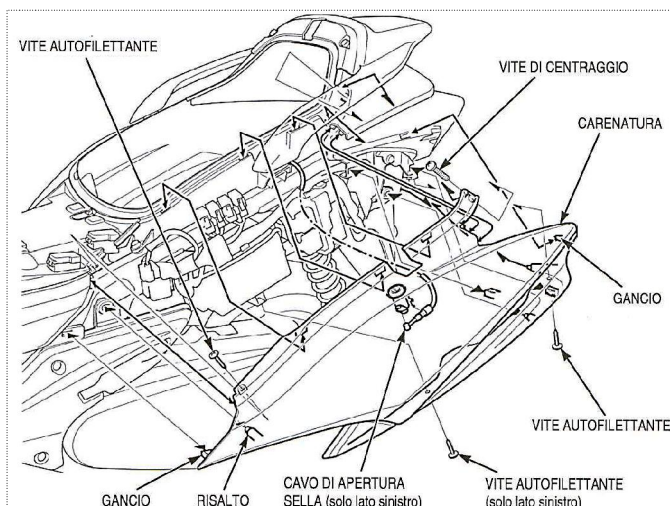

Rimozione della copertura inferiore della sella.

Dopo aver rimosso: fianchetto destro.

Sganciare dalla copertura inferiore le 2 scatole fusibili.

Rimuovere dalla copertura inferiore della sella le 2 viti M6 brunate con testa a croce.

Sganciare le linguette del pannello laterale della pedana (a sinistra 1 gancio e 1 linguetta a incastro, invece a destra 1 gancio e 2 linguette a incastro). Rimuovere la copertura inferiore della sella.

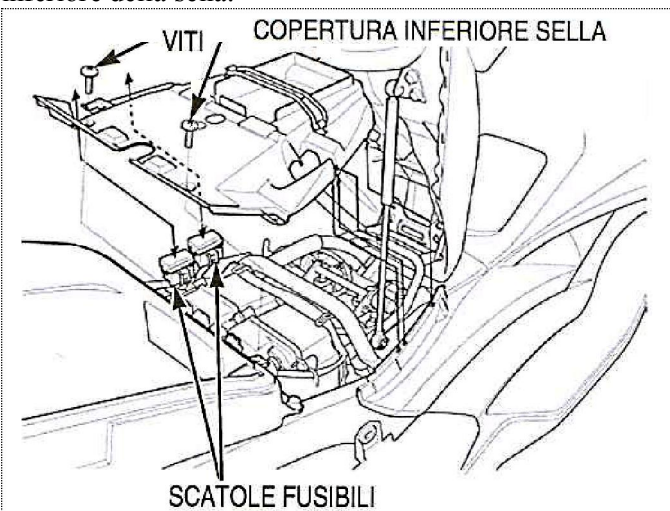
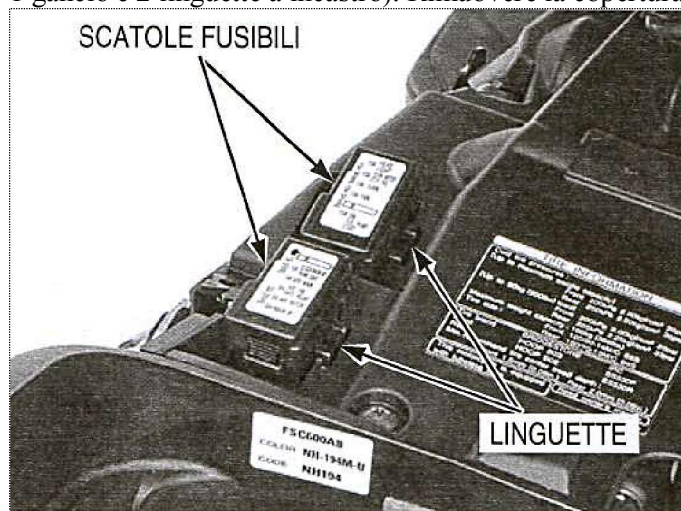

Rimozione del coperchio di manutenzione candele.

Dopo aver: sbloccato e aperto la sella.

Rimuovere le 2 viti autofilettanti brunate con testa a croce.

Sfilare le 3 linguette del coperchio.

Rimuovere il coperchio di manutenzione candele.

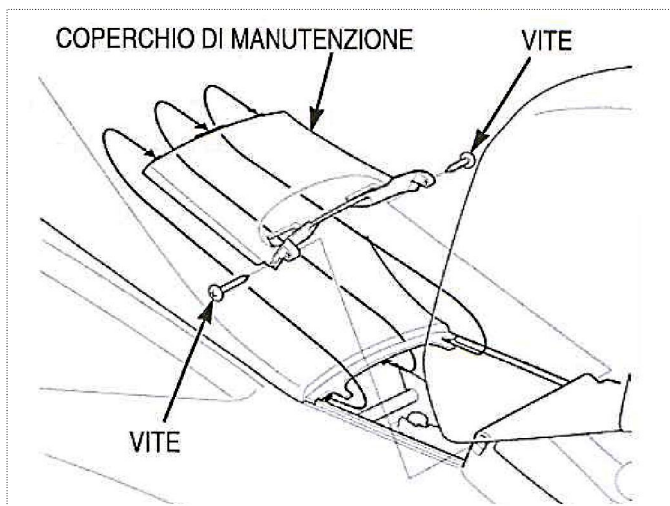

Rimozione dei 2 tappetini delle pedane ds e sn.

Rimuovere il tappetino liberando i funghetti sul rovescio dai fori nella pedana.

Al rimontaggio lubrificare i "funghetti" di gomma con un pizzico di grasso trasparente al silicone o vaselina.

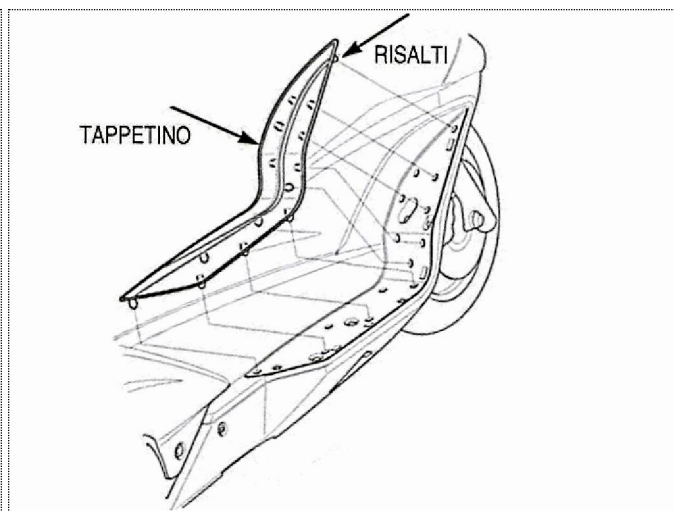
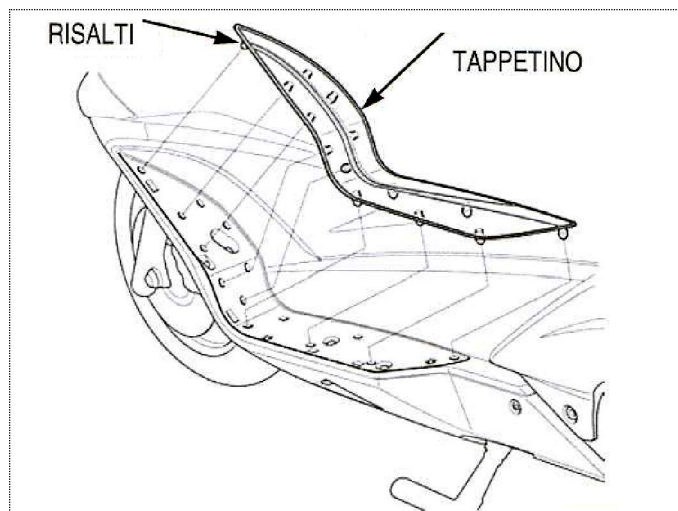

Rimozione della copertura sottopedana sinistra.

Dopo aver rimosso: il tappetino della pedana sinistra.

Abbassare il cavalletto laterale.

Rimuovere:

- 4 viti brunito autofilettanti con testa a croce.
- 3 viti di centraggio zincate M5 con testa a croce (quella lunga in orizzontale sulla pedana).
- 1 bullone inox M5 con testa a brugola da 5 mm.

Cominciando da dietro, liberare le linguette e il gancio dal pannello laterale della pedana.

Rimuovere la copertura sottopedana, abbassando bene dietro per non spezzare il **gancio maledetto**!

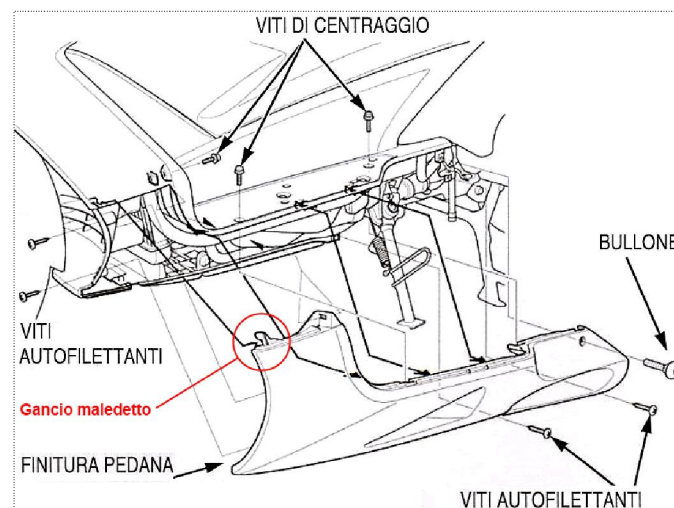

Rimozione della copertura sottopedana destra.

Dopo aver rimosso: il tappetino della pedana sinistra.

Rimuovere:

- 3 viti brunito autofilettanti con testa a croce (una in meno sotto rispetto a sinistra)
- 3 viti di centraggio zincate M5 con testa a croce (quella lunga in orizzontale sulla pedana).
- 1 bullone inox M5 con testa a brugola da 5 mm.

Cominciando da dietro, liberare le linguette e il gancio dal pannello laterale della pedana.

Rimuovere la copertura sottopedana, abbassando bene dietro per non spezzare il **gancio maledetto**!

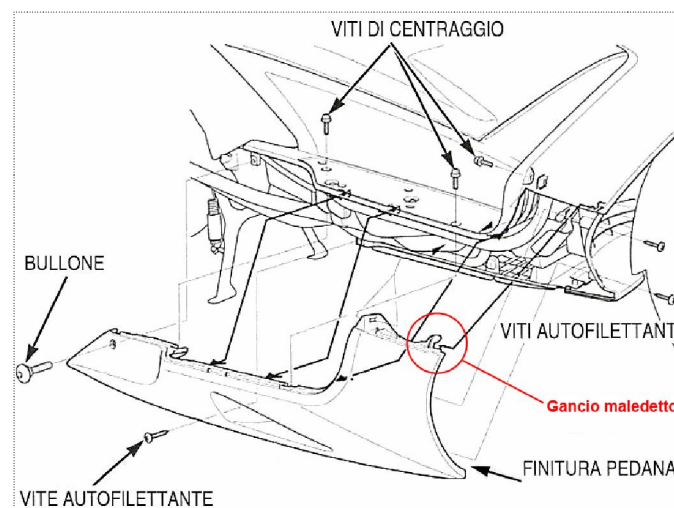

Rimozione della copertura inferiore del motore.

Dopo aver rimosso le coperture sottopiedana destra e sinistra.

Rimuovere i 2 fermagli a funghetto sotto il radiatore.
Rimuovere le due viti M6 con testa esagonale da 10 mm zincata.

Rimuovere la copertura inferiore sotto il serbatoio, prestando attenzione a sfilare i due tubi flessibili di sfiato e troppopieno del serbatoio carburante.

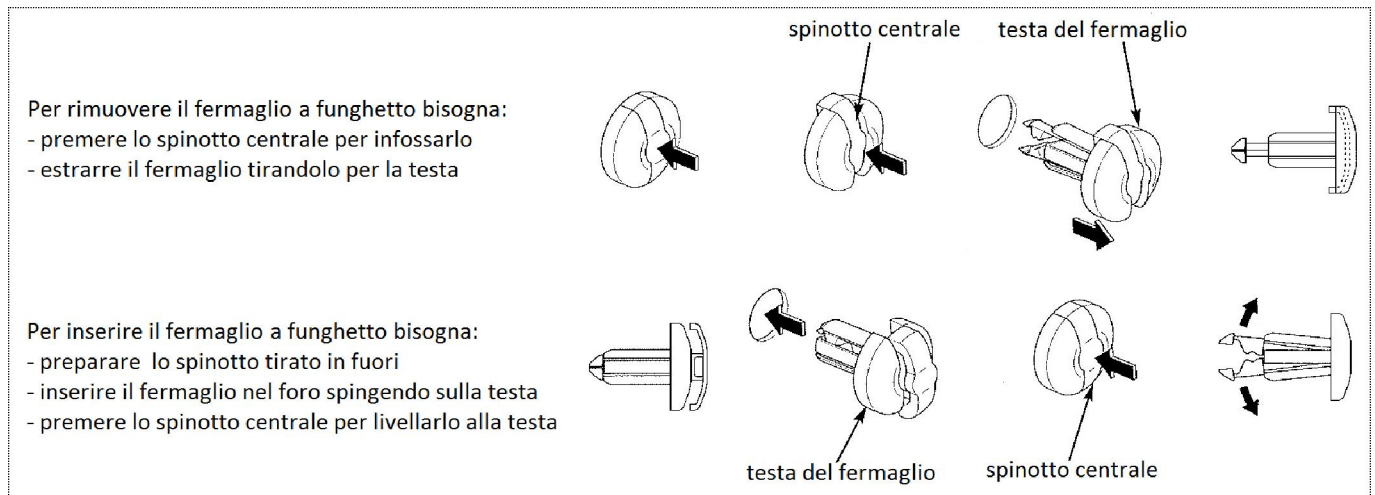
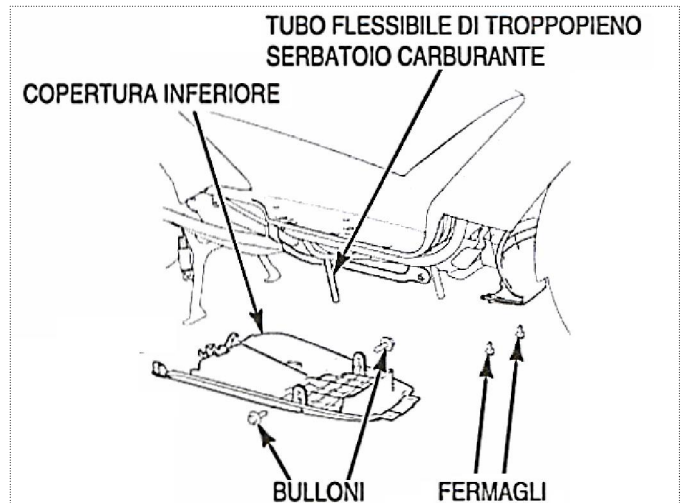

Rimozione del parafango della ruota anteriore.

Rimuovere i 4 bulloni con testa a brugola da 6 mm, prestando attenzione che all'interno del parafango ci sono due dadi esagonali da 12 mm in corrispondenza dei due bulloni anteriori.

Rimuovere il parafango della ruota anteriore, con la staffa compresa che è incollata.

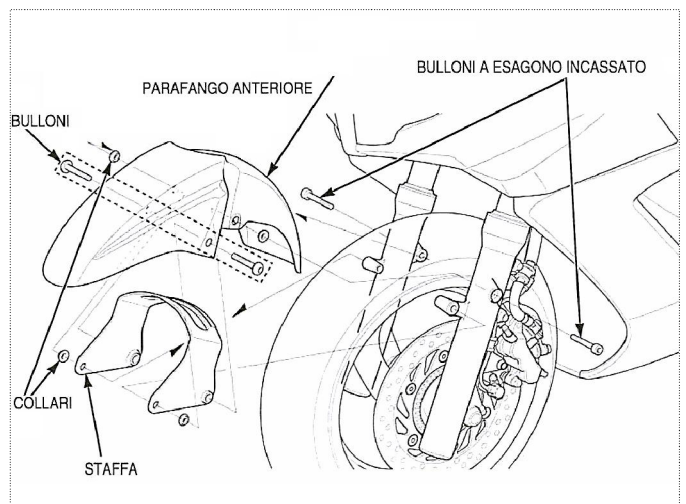

Rimozione dei poggiatesti sinistro e destro del passeggero.

Dopo aver rimosso: il relativo fianchetto sinistro o destro.

Rimuovere i 2 bulloni con testa a brugola da 8 mm (quello inferiore ha la testa più lunga).

Rimuovere il poggiatesto sinistro del passeggero.

Rimuovere analogamente anche il poggiatesto destro.

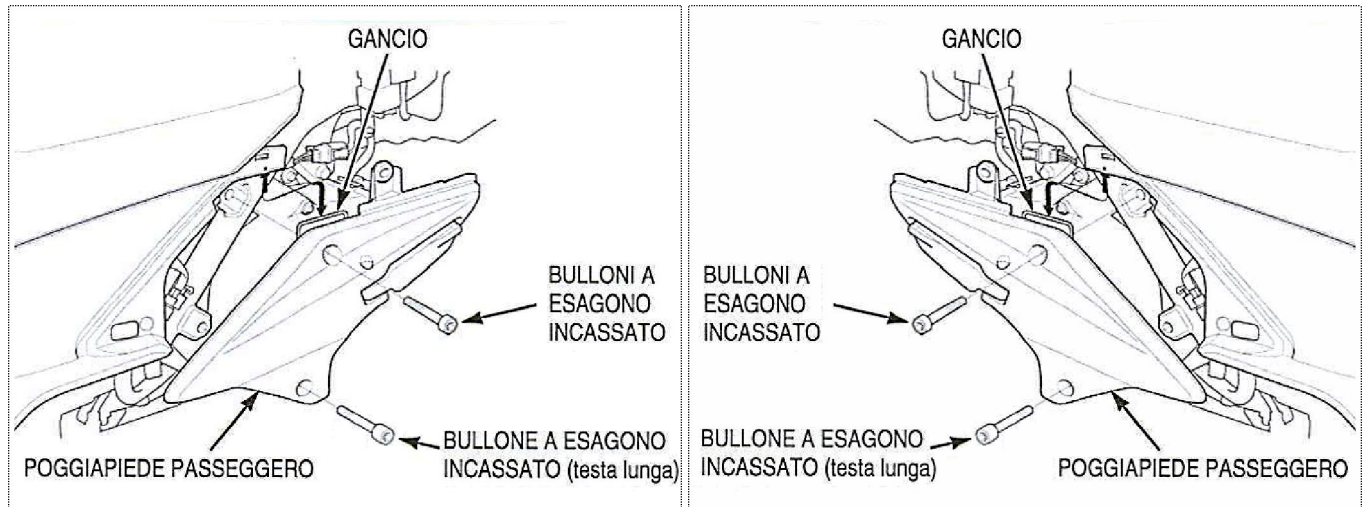

Rimozione della pedana sinistra e destra col relativo pannello laterale.

Dopo aver rimosso:

- la sella.
- la copertura inferiore della sella.
- il coperchio di manutenzione candele.
- la copertura sottopedana sinistra.
- il poggiatesto sinistro del passeggero.

Rimuovere dalla pedana i 3 bulloni zincati M6 con testa esagonale da 10 mm.

Rimuovere la vite autofilettante brunita con testa a croce sotto il coperchio delle candele.

Liberare (premendo al centro) e rimuovere all'interno del parafrangente i 2 piccoli fermagli ad espansione a funghetto.

Tirare verso l'esterno la pedana e il relativo pannello laterale sul davanti, per aprire il fermaglio a espansione a V.

Liberare linguette e incastri facendo scorrere indietro la pedana sinistra e relativo pannello laterale.

Rimuovere la pedana sinistra insieme al relativo pannello laterale.

Rimuovere analogamente anche la pedana destra insieme al relativo pannello laterale.

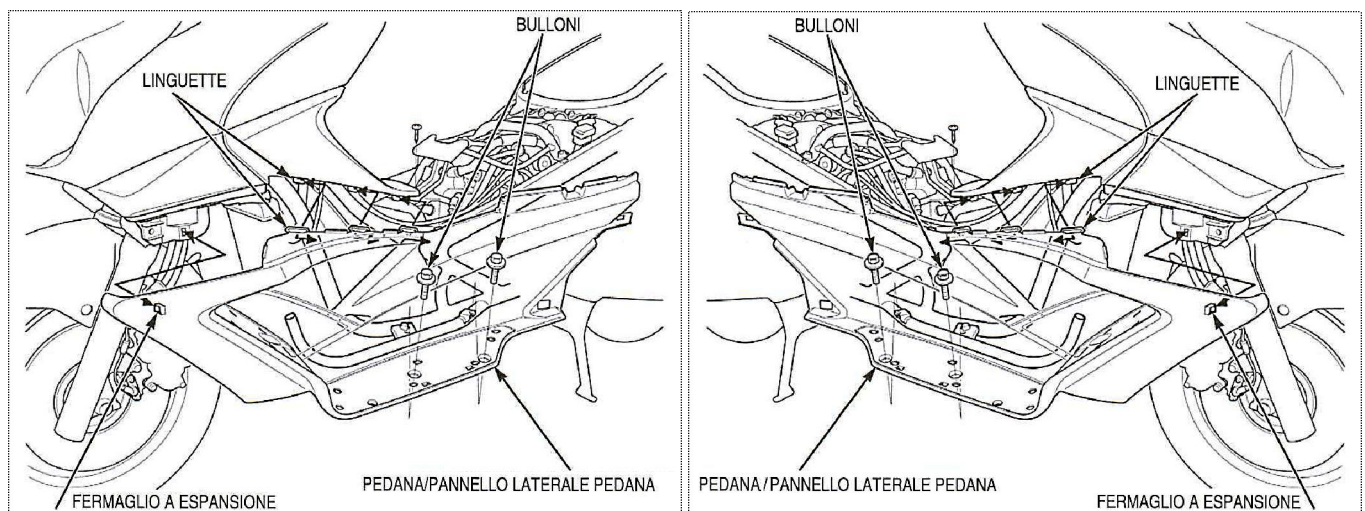

Rimozione della copertura a Y dello scudo.

Rimuovere le 2 viti brunite autofilettanti con testa a croce ai lati della copertura a Y dello scudo, che si vedono lato guidatore dentro le griglie delle prese d'aria.

Liberare tutti i fermagli dallo scudo anteriore con un solo movimento deciso. Per smontare la copertura a Y senza danneggiarla bisogna considerare che gli agganci sono tutti orientati in orizzontale e si aprono muovendo il tutto in avanti (in direzione della vite):

- 9 linguette e incastri, sul bordo esterno all'estremità delle due ali (totale 9+9), infilate sul bordo della presa d'aria e della carrozzeria sottostante.
- 3 fermagli a espansione a V: uno al centro e uno su ciascun lato della Y.

Se non si riesce direttamente con un colpo deciso col palmo della mano, provare indirettamente a battere sullo spigolo dell'incavo estremo della Y appoggiandovi lo spigolo del manico di legno di un martello.

Rimuovere la copertura a Y dello scudo.

N.B. Al rimontaggio far aderire bene la guarnizione di gomma sul plexiglas, diritta e senza pieghe.

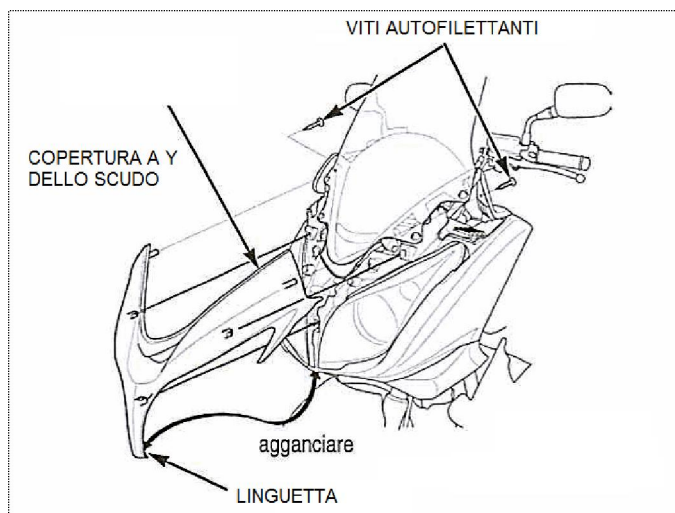

Rimozione del cupolino di plexiglas.

Dopo aver rimosso: la copertura a Y dello scudo.

Rimuovere i 4 bulloni zincati M6 con testa esagonale da 10 mm, con i relativi collari di centraggio e rondelle di plastica.

Rimuovere il cupolino parabrezza.

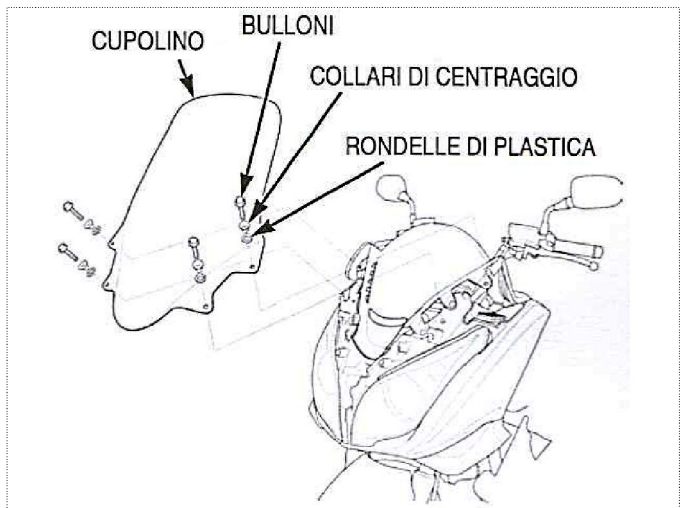

Rimozione del parabrezza nero sottostante.

Dopo aver rimosso: il cupolino di plexiglas.

Rimuovere le 4 viti brunito autofilettanti con testa a croce.

Liberare i 5 risalti dal quadro strumenti.

Rimuovere il parabrezza sottostante.

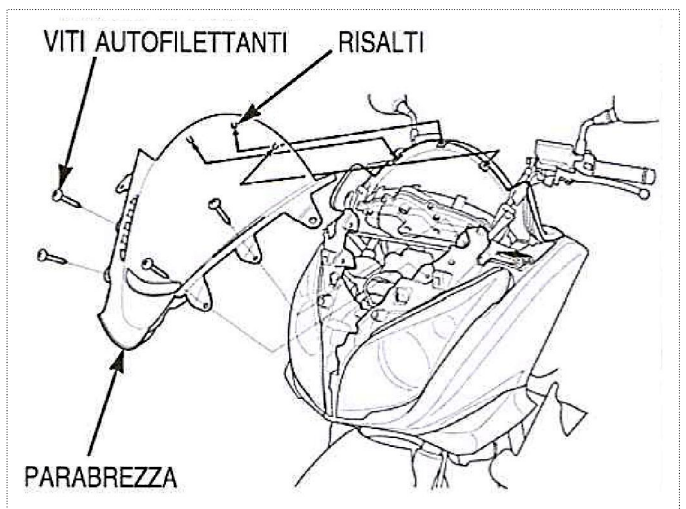

Rimozione delle due griglie destra e sinistra.

Dopo aver rimosso: la copertura a Y dello scudo

Rimuovere da ciascuna griglia la vite brunita autofilettante con testa a croce.

Rimuovere le due griglie destra e sinistra.

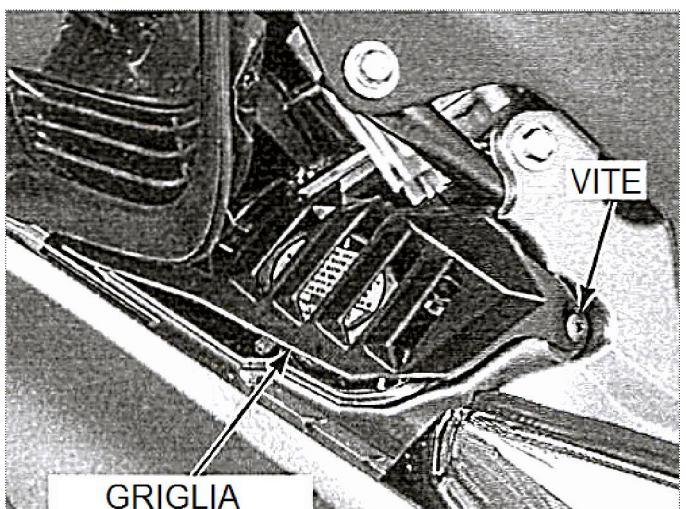

Rimozione della copertura anteriore (scudo).

Dopo aver rimosso:

- il parabrezza sottostante.
- la pedana sinistra col relativo pannello laterale.

Rimuovere i 3 bulloni zincati M6 con testa esagonale 10 mm (uno in centro, in fondo al naso).

Rimuovere le 2 viti brunite autofilettanti con testa a croce, posizionate in fondo alle griglie laterali.

Rimuovere le 4 viti brunite autofilettanti con testa a croce (2 per lato), posizionate dietro le gemme delle frecce sopra e sotto.

Rimuovere i 4 grossi fermagli a funghetto dalla mini-gonna interna del parafrangente, sotto il musetto.

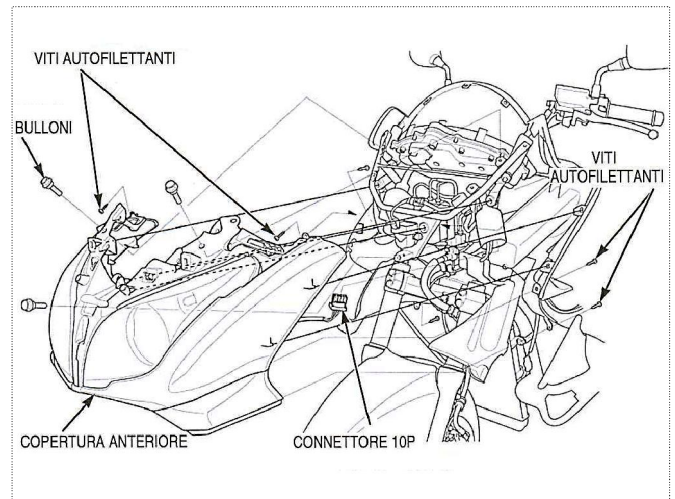

Prima prepararsi allo sbloccaggio dell'incastro maledetto tenendo separate le due plastiche bianche in senso orizzontale verso l'esterno (inserire un cacciavite piatto separando le plastiche di 3 mm circa).

Poi separare le plastiche bianche nella zona dove era stata rimossa la vite sotto la gemma della freccia.

Quindi spingere in avanti (in direzione della vite) la copertura anteriore (scudo) estraendo i risalti/incastri, analogamente a come si era fatto per sbloccare la Y frontale ma con moltissima circospezione e senza forzare.

Prestare attenzione a non spezzare il delicatissimo slot dell'incastro maledetto (poi riparato nelle foto)!

Rimuovere la copertura anteriore (scudo), scollegando il connettore 10 poli (+ la spinetta 2 poli del cicalino).

N.B. Al rimontaggio, anche in questo caso una goccia di vaselina facilita la penetrazione dei due corni.

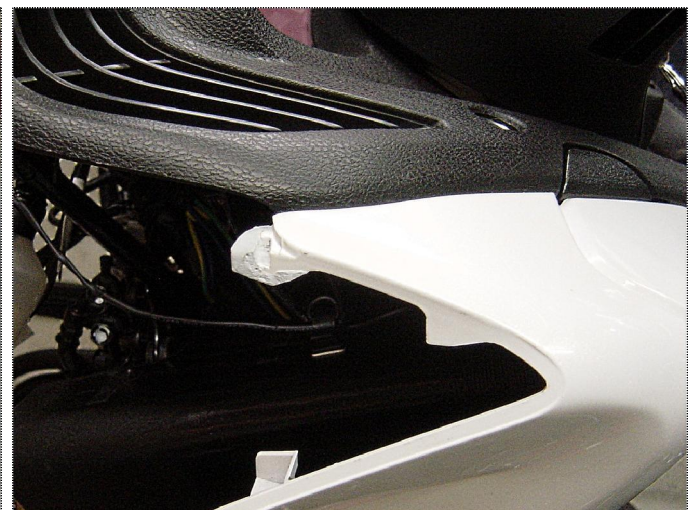
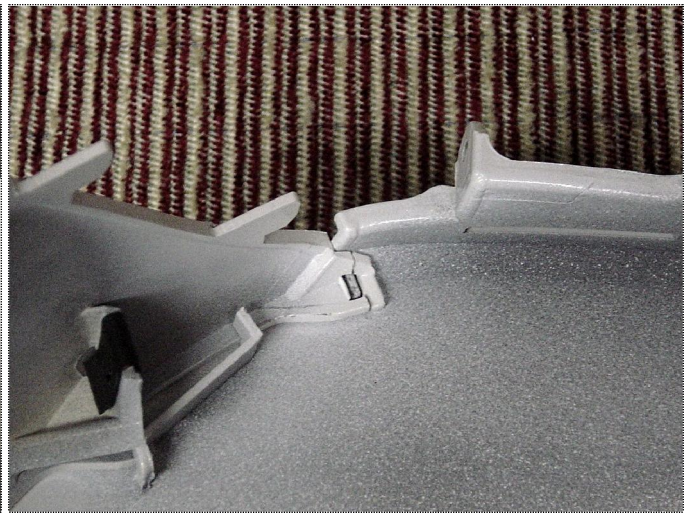
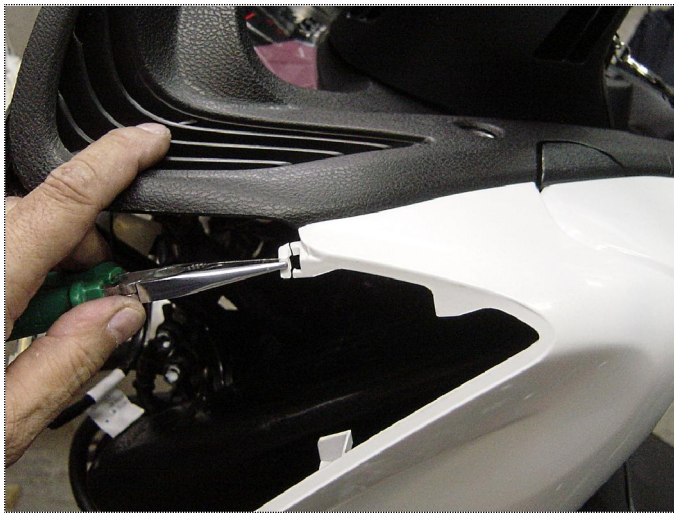

Rimozione della copertura interna superiore sinistra.

Dopo aver rimosso: la copertura anteriore (scudo).

Rimuovere le 3 viti brunito autofilettanti con testa a croce, poste sotto la griglia laterale.

Tirare indietro la copertura (in direzione delle viti) per sganciare il fermaglio a espansione a V e le linguette (e contemporaneamente sollevare il carterino sotto il cassetto per estrarre la linguetta verticale).

Rimuovere la copertura interna superiore.

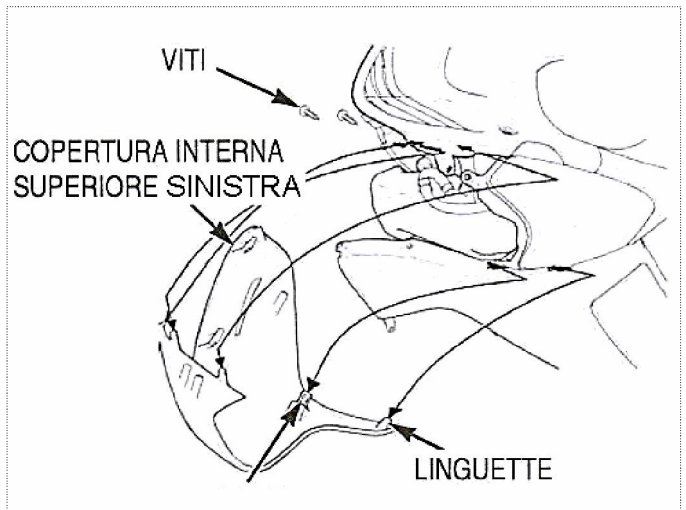

Rimozione della copertura interna superiore destra.

Procedere analogamente alla copertura destra.

N.B. Al rimontaggio prestare attenzione nell'avvitare la seconda vite superiore. Essa ha una rondella che impedisce di avvitare troppo a fondo fuoriuscendo sul cruscotto.

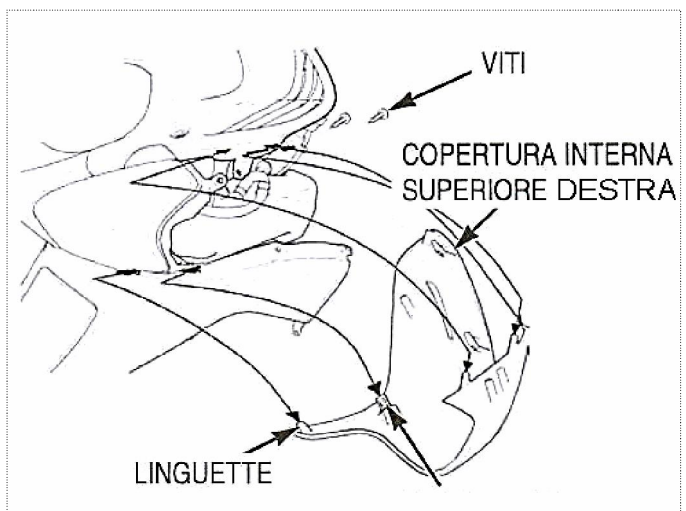

Rimozione della copertura superiore del manubrio.

Rimuovere le 2 viti brunito autofilettanti con testa a croce.

Sollevare verticalmente tutta la copertura superiore per liberare dalla copertura inferiore i 2 fermagli a espansione a V (che si trovano ai fianchi della chiave).

Rimuovere la copertura superiore del manubrio.

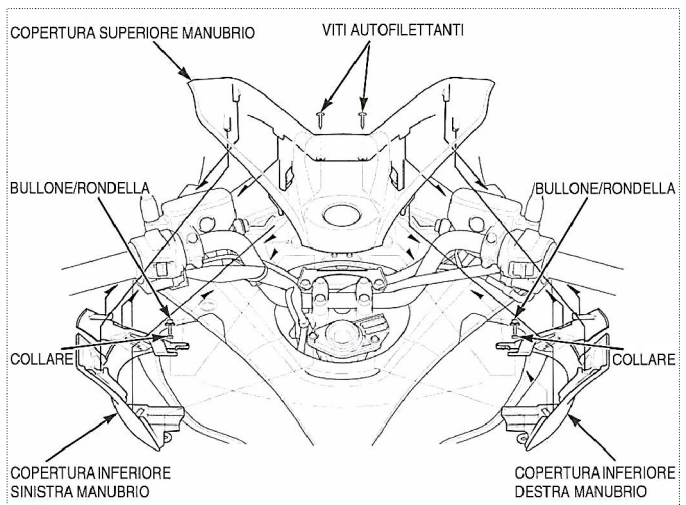

Rimozione delle 2 coperture inferiori del manubrio, destra e sinistra.

Rimuovere i 2 bulloni zincati con testa esagonale da 10 mm, con le rondelle e i sottostanti collari.

Rimuovere le 2 semi-coperture inferiori del manubrio.

Per facilitare il disingaggio della copertura dal bloccetto della chiave, divaricare leggermente l'appendice inferiore della plastica con un cacciavite a lama piatta.

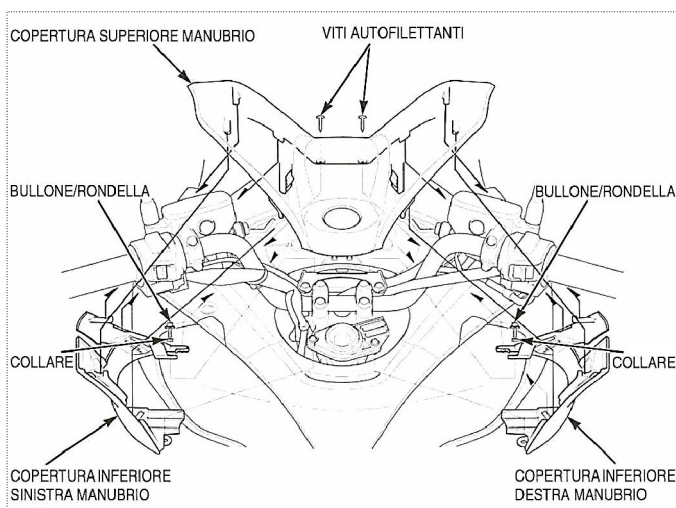

Rimozione della copertura interna superiore centrale.

Non occorrono attrezzi, solo le mani.

Sollevare verticalmente al centro la copertura interna superiore centrale, per liberare il fermaglio a espansione a V.

Sui due lati, liberare dal quadro strumenti il gancio (con la mano da sotto) e le linguette.

Rimuovere la copertura interna superiore centrale.

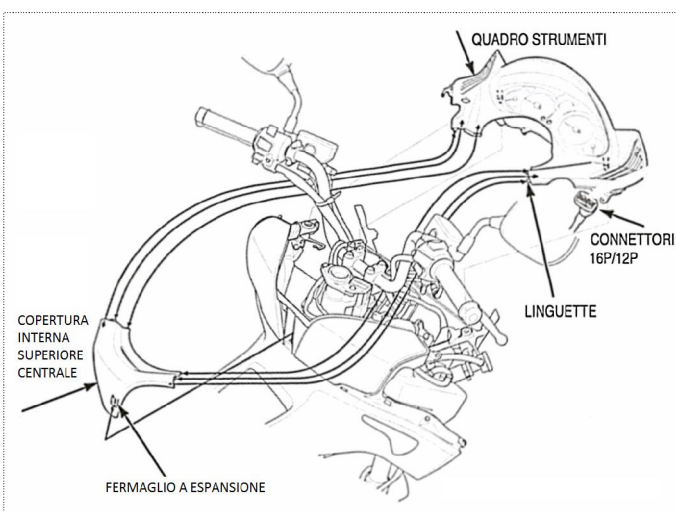

Rimozione del quadro strumenti.

Dopo aver rimosso:

- la copertura anteriore (scudo).
- le coperture del manubrio.
- la copertura interna superiore centrale.
- le 2 coperture interne superiori, destra e sinistra.

Scollegare il doppio connettore 16P + 12P del gruppo indicatori. Rimuovere il quadro strumenti.

N.B. Al rimontaggio, anche in questo caso una goccia di vaselina facilita la penetrazione dei due corni.

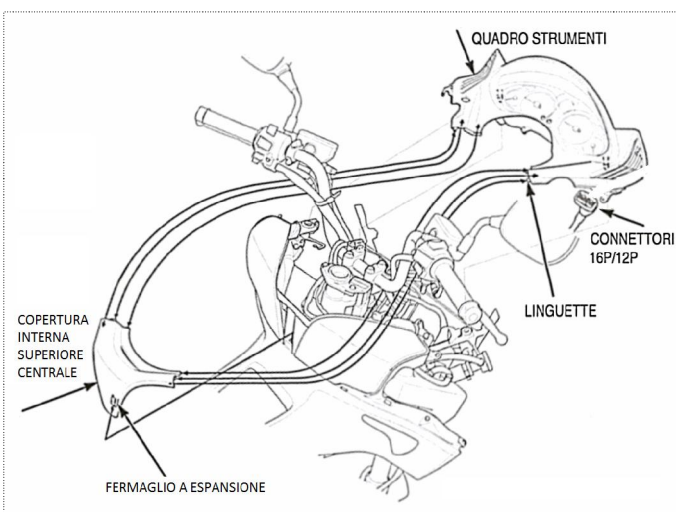

Rimozione della copertura anteriore inferiore.

Rimuovere i 2 fermagli a funghetto (grandi e rotondi) dalla copertura anteriore del condotto aria, posti in alto.
Rimuovere i 2 fermagli a funghetto (piccoli e a T), posti in basso.

Rimuovere la copertura anteriore inferiore.

N.B.

Gli altri 4 fermagli a funghetto (piccoli a T), e le altre 4 viti brunate autofilettanti con testa a croce erano già stati rimossi in precedenza.

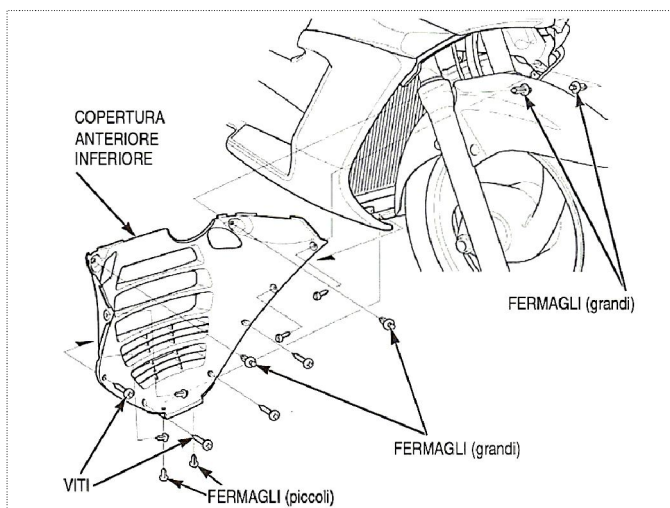

Rimozione della copertura anteriore del condotto aria.

Dopo aver rimosso:

- la copertura anteriore (scudo).
- la copertura anteriore inferiore.

Rimuovere il bullone zincato M6 con testa esagonale da 10 mm, posto in alto sulla destra in fondo.

Rimuovere la vite brunita autofilettante con testa a croce, avvitata in alto sul fondo del cassetto sinistro.

Scollegare momentaneamente dal ponte il collare di fissaggio dei tubi del freno.

Girare il manubrio a destra.

Rimuovere la copertura anteriore del condotto aria.

N.B. La copertura anteriore del condotto aria è flessibile e tagliata per sopportare le varie contorsioni senza spezzarsi, ma d'inverno è meglio mantenerla morbida con un phon ad aria calda.

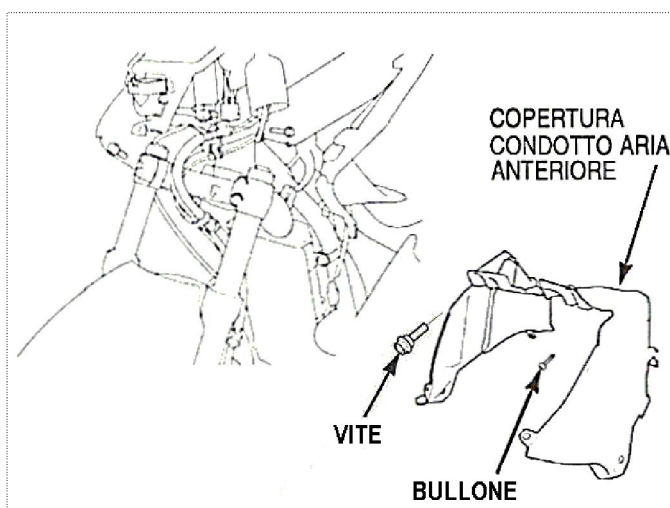

Rimozione della copertura interna inferiore.

Dopo aver rimosso:

- la copertura anteriore (scudo).
- il quadro strumenti.
- la copertura interna superiore centrale.
- le due pedane e pannelli laterali delle pedane.

Rimuovere la manopola del freno di stazionamento dopo aver rimosso il dado esagonale da 14 mm posto sotto di essa.

Aprire lo sportello del carburante e rimuovere le 2 grosse viti brunte M6 con testa a croce.

Aprire lo sportello del cassetto destro e liberare il bocchettono del serbatoio del refrigerante dal foro sulla copertura interna inferiore, e se necessario liberare momentaneamente il serbatoio completo.

Rimuovere la copertura interna inferiore.

N.B. Al rimontaggio, anche in questo caso una goccia di vaselina facilita la penetrazione dei due corni. Serrare il dado della manopola del freno di stazionamento alla coppia di 30 Nm.

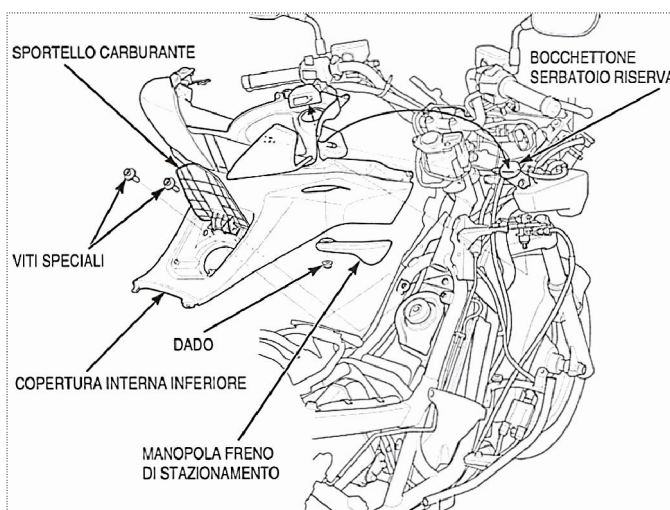

Nelle pagine successive: qualche foto nuda.





